

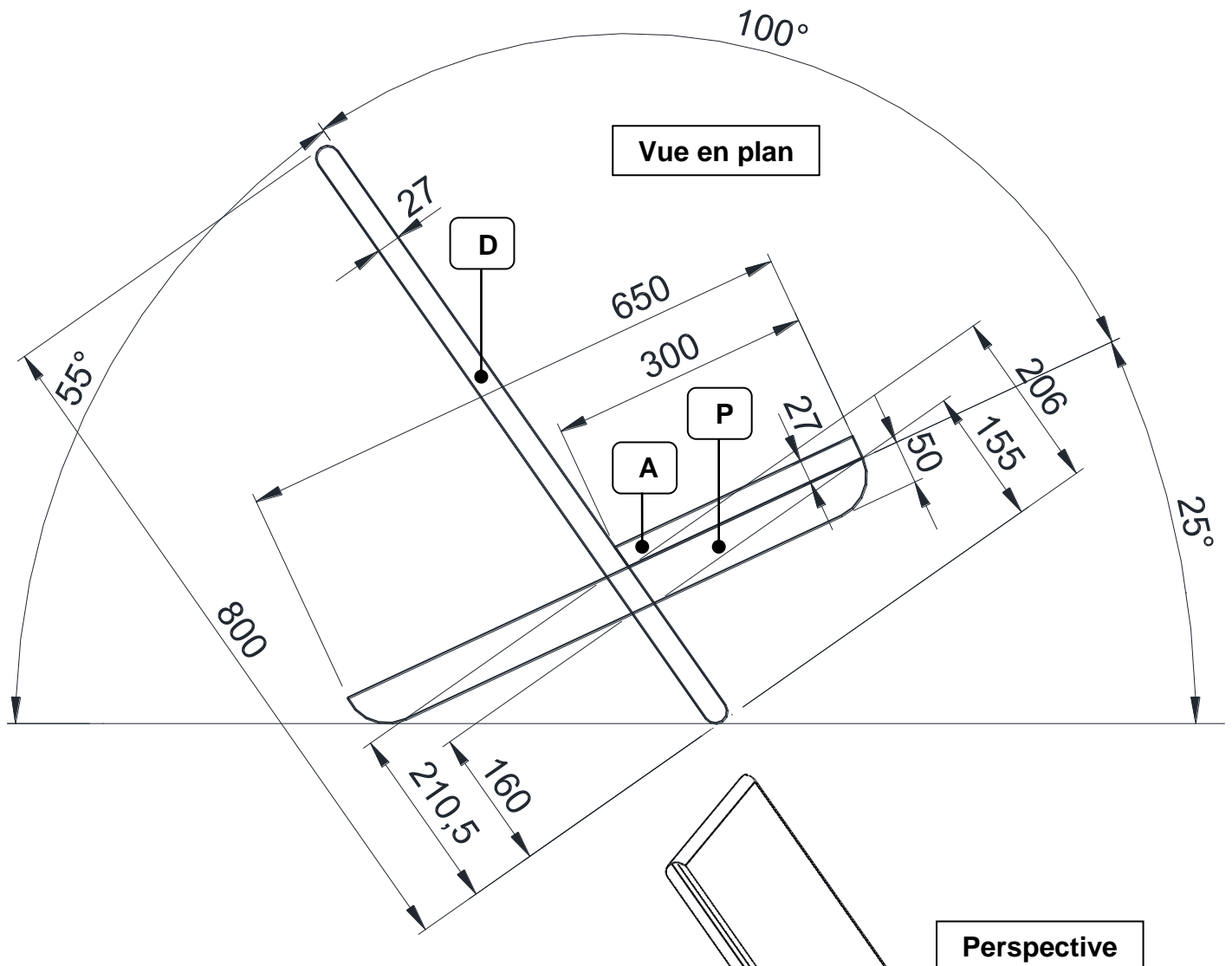

# Débit chaise à palabre (évaluation)

**Mise en situation** : Afin de réaliser les éléments constituant la chaise, nous devons définir précisément la géométrie des pièces.

**On demande** de Colorier sur la perspective, la vue en plan et les lignes de la nomenclature les traverses en vert, le dossier en rouge et l'assise en bleu.



Nomenclature		
<b>D</b>	Dossier	Planche 300x27
<b>P</b>	Piètement sur assise	Lambourde 50x45
<b>A</b>	Assise	Planche 300x27
<b>Repère</b>	<b>Désignation</b>	<b>Échantillon</b>

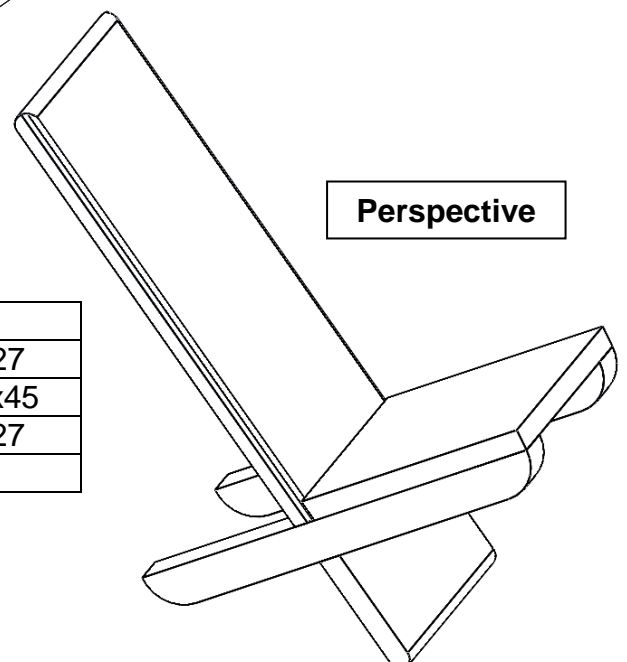

Prénom : ..... Classe : .....

Nom : ..... Date : .....



**On demande :**

**Colorier** les vues des fiches de débit aux couleurs définies précédemment.

**Compléter** les cotes et la nomenclature des fiches de débit.

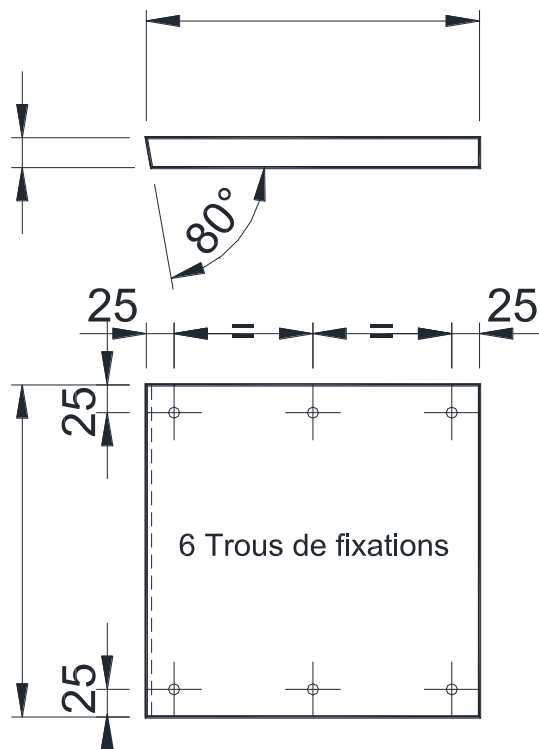

Compléter 5 cotes

Repère	Désignation	Échantillon	Longueur	Nb. Unit
--------	-------------	-------------	----------	----------

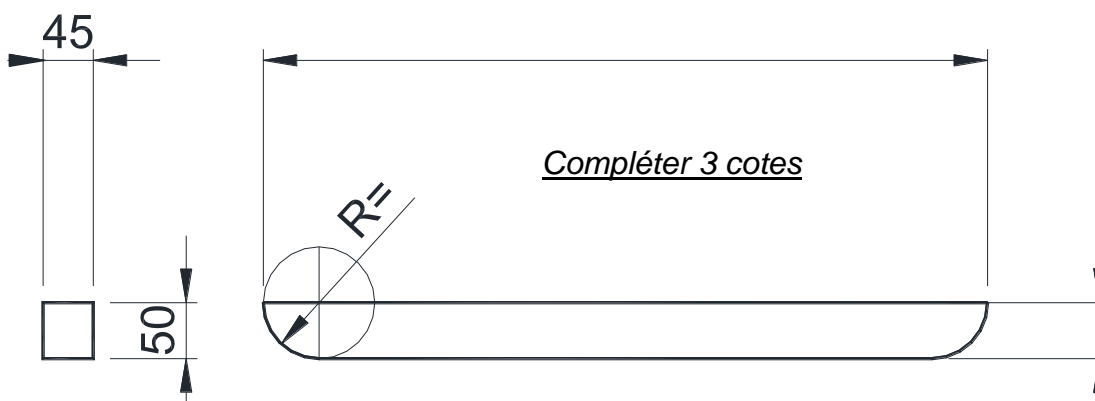

Compléter 3 cotes

Repère	Désignation	Échantillon	Longueur	Nb. Unit
--------	-------------	-------------	----------	----------

Prénom : ..... Classe : .....

Nom : ..... Date : .....

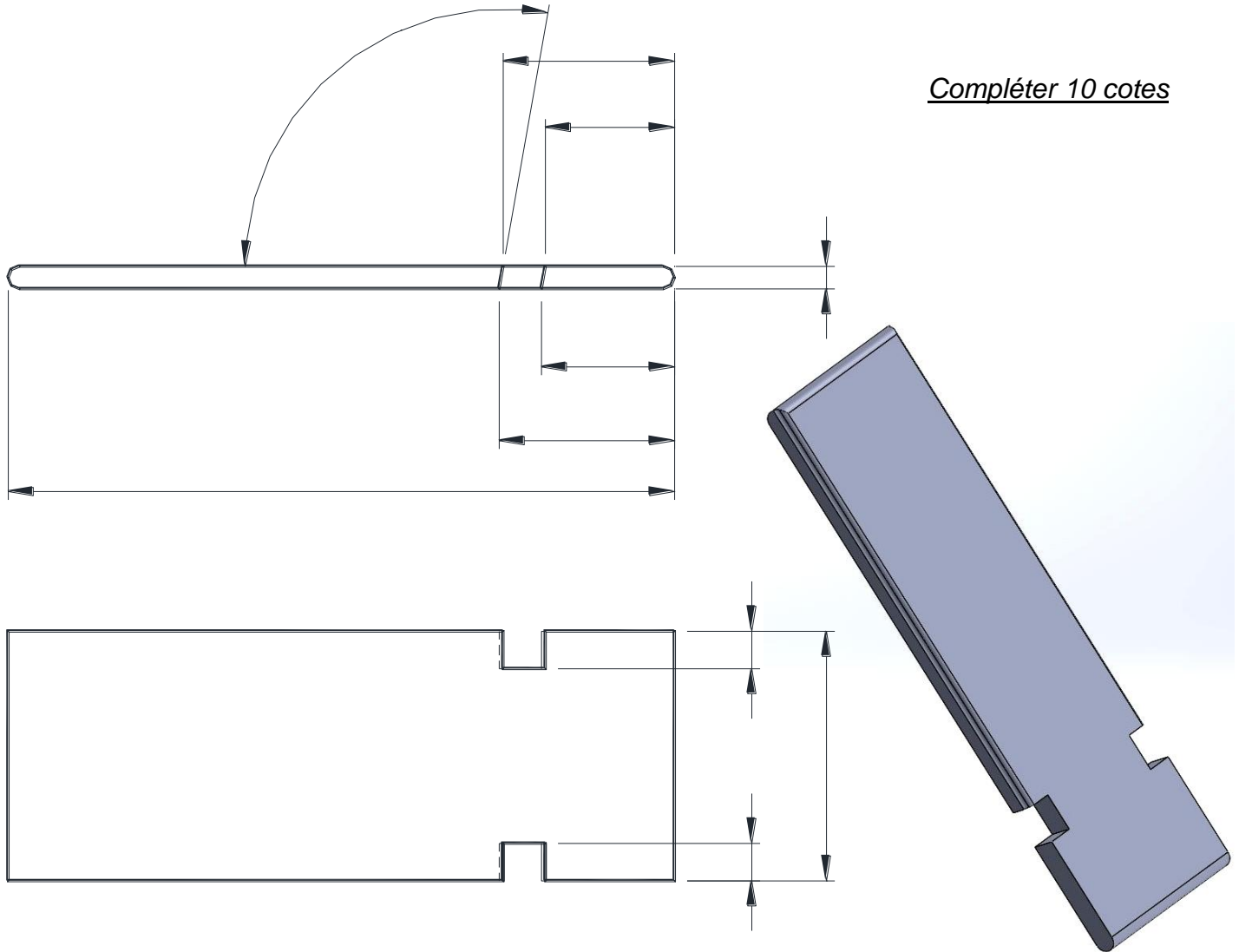

Compléter 10 cotes

Repère	Désignation	Échantillon	Longueur	Nb. Unit
--------	-------------	-------------	----------	----------

Prénom : ..... Classe : .....

Nom : ..... Date : .....



MINISTÈRE DE L'ÉDUCATION NATIONALE

COLLEGE Louise MICHEL  
Et SEGPA Annexée  
44560 Paimbœuf



Champ professionnel HABITAT



### On évalue :

	Acquisition	
	Oui	Non
<b>Principales compétences du socle commun travaillées.</b>		
<b>CP1 04</b> : Comprendre un énoncé, une consigne.		
<b>CP3A 01</b> : Effectuer à la main, un calcul isolé, sur des nombres en écriture décimale de taille raisonnable (addition, soustraction, multiplication, division)		
<b>CP3A 07</b> : Utiliser des outils (tables, formules, outils de dessin, calculatrices, logiciels)		
<b>CP3A 08</b> : Saisir quand une situation de la vie courante se prête à un traitement mathématique...Savoir quand et comment utiliser les opérations élémentaires		
<b>CP3A 12</b> : Se repérer dans l'espace : utiliser une carte, un plan, un schéma, un système de coordonnées.		
<b>CP7A 02</b> Savoir respecter des consignes		
<b>Compétences du champ habitat mises en œuvre :</b>		
<b>1-11</b> : Rechercher une forme sur un plan, un dessin		
<b>1-12</b> : Rechercher une dimension sur un plan, un dessin		
<b>1-21</b> : Rechercher, repérer et nommer les éléments de l'ouvrage		
<b>1-31</b> : Caractériser la forme géométrique d'un élément		

- Respect des consignes : /09
- Ecriture coloriage et présentation appliquée : /09
- Cotes : /18
- Total : /36

**Note : /20**

### Observations :

.....

.....

.....

.....