

NOM :

Prénom :

Classe :

TP 3

# ELECTRICITE

## VA ET VIENT



**Objectifs :** Etre capable de réaliser le câblage d'un va et vient.

**Matériels :**

- Plaque d'essais N°2
- Outillage de l'électricien

**Travail à réaliser :** A l'aide des plans de câblage ci-dessous réaliser, l'alimentation du va et vient de la plaque d'essais N°2.

### SCHEMA D'ENSEMBLE DU CABLAGE

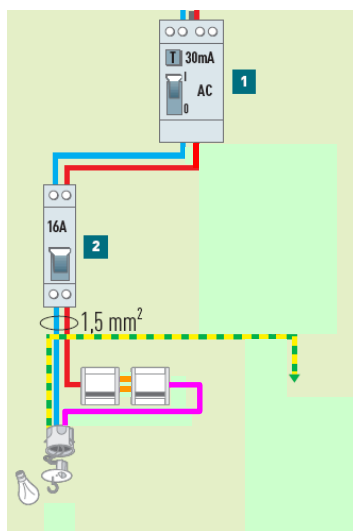

- 1 Interrupteur différentiel 30 mA de type AC
- 2 Disjoncteur divisionnaire 16 A

### CABLAGE D'UN VA ET VIENT

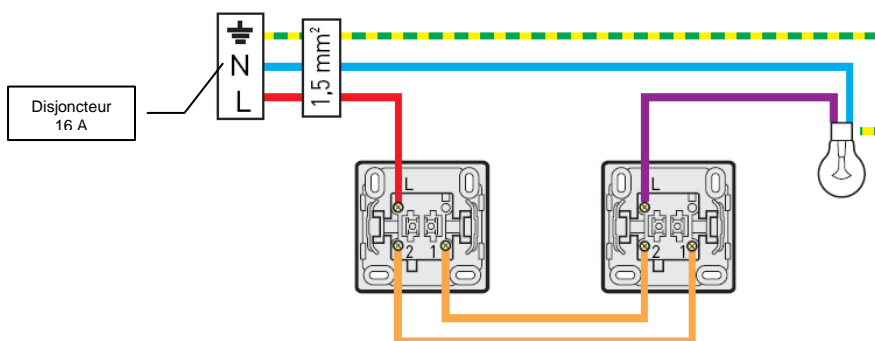

- Terre (vert et jaune)
- N Neutre (bleu)
- L Phase (rouge)
- L Phase commandée (violet)
- L Phase navette (orange)